

Potencia bruta
148 HP(110 kW) a 2,000rpm

Potencia de la red
145 HP(108 kW) a 2,000rpm

Capacidad de la cuchara
0.52 ~ 1.22m³

Peso operativo
HX210S 20,830 kg / 45,920 lb
HX220S 21,260 kg / 46,870 lb

HX220S



*Las imágenes son meramente ilustrativas. Algunos accesorios o características incluidas en las imágenes, pueden variar con respecto a las versiones comercializadas y/o disponibles. Las especificaciones técnicas pueden variar sin previo aviso del fabricante.



HD HYUNDAI
CONSTRUCTION EQUIPMENT

Navitrans

LO MÁS NUEVO Y LO MEJOR



RENDIMIENTO SUPERIOR

- Nuevo control de potencia variable
- Hyundai 6BTAA-5.9 (HM5.9)
- Cuchara reforzada y varillaje de la cuchara
- Control de giro potente y preciso
- Marco inferior fuerte y estable
- Sistema de enfriamiento de una sola capa
- Minimización de golpes y vibraciones mediante el sistema de montaje de la cabina

FUNCIONAMIENTO CÓMODO

- Nuevo sistema de aire acondicionado frontal
- Pedal de desplazamiento suave y reposapiés
- Pantalla inteligente mejorada
- Paneles de control de fácil acceso
- Cabina ancha con excelente visibilidad
- Joystick altamente sensible y entrada fácil
- Espacio operativo amplio y cómodo

HX210S
HX220S



SERVICIO Y FÁCIL MANTENIMIENTO

- Componentes del motor fáciles de mantener
- Caja de control eléctrico centralizado y conjunto de filtro de aire de fácil sustitución
- Cubierta lateral con oscilación izquierda y derecha tipo abierto
- Caja de herramientas grande para almacenamiento adicional
- Bomba hidráulica de alta eficiencia
- Hi MATE (sistema de gestión remota) **Option**



RENDIMIENTO SUPERIOR

Un nuevo capítulo en equipos de construcción se ha iniciado.
Haciendo realidad el sueño.



CONSTRUIDO PARA MÁXIMO POTENCIA, RENDIMIENTO Y FIABILIDAD.

Hyundai 6BTAA-5.9(HM5.9) Motor



Motor de seis cilindros, turboalimentado, de 4 ciclos, refrigerado por aire con cargador construido para brindar potencia, confiabilidad, economía y bajas emisiones.

Varillaje de cuchara y cuchara reforzada



El varillaje de la cuchara sellado y ajustable proporciona menos desgaste de los pasadores y casquillos, así como un funcionamiento silencioso. El diseño incluye la durabilidad del eslabón de la cuchara y funciones anti desgaste. Placas de refuerzo adicionales en la sección del filo. La cuchara reforzada está fabricada con acero más grueso y placa lateral adicional.

Control de oscilación potente y preciso

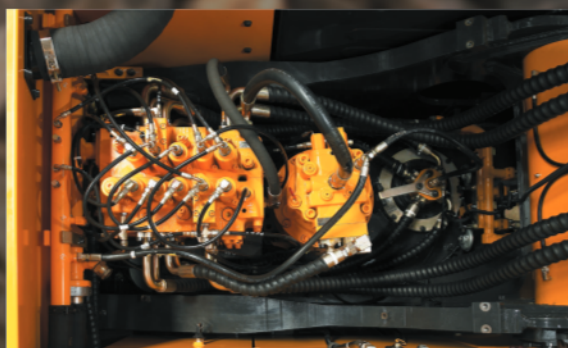

Las funciones de amortiguación de impactos mejoradas hacen que la parada sea una acción precisa y suave.

* La foto puede incluir equipo opcional.

Una forma más confiable de alcanzar su sueño.



El motor Hyundai 6BTAA-5.9 (HM5.9) ha sido diseñado con un 40% menos de piezas que la competencia. El peso de la máquina se reduce sin sacrificar la resistencia. Obtiene una planta de energía probada que cumple con los estándares ecológicos, sin pagar una prima por tecnología que no necesita.

Marco inferior sólido y estable



Marco de sección en caja reforzado, soldado de acero de baja tensión y alta resistencia. Garantiza seguridad y resistencia contra impactos externos al circular por terrenos accidentados y trabajar en sitios húmedos mediante paneles de acero de alta resistencia a la tracción, con rodillos superiores e inferiores y protectores de orugas de gran durabilidad.

Sistema de enfriamiento de una sola capa

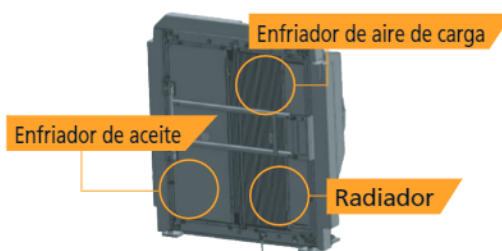

1. Enfriamiento mejorado al cambiar a una estructura de tipo de 3 columnas seguidas
2. Fácil de limpiar sin desmontar ni un conjunto completo del radiador

Minimización de impactos y vibraciones mediante el sistema de montaje de la cabina

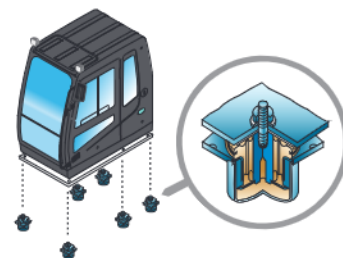

La aplicación de Viscous Mounting al soporte de la cabina proporciona al operador una conducción mucho mejor. La eficiencia del trabajo del operador aumentará a medida que disminuyan los impactos y el nivel de ruido en la cabina.



OPERACIÓN CONVENIENTE

Muchas funciones electrónicas se concentran en el lugar más conveniente para que los operadores mejoren la eficiencia del trabajo. El sistema de información y entretenimiento altamente avanzado, un producto del desarrollo intensivo de tecnología de la información de HCE, permite la productividad y la comodidad mientras se trabaja. La serie HX está diseñada pensando en el operador.



LA COMODIDAD DEL OPERADOR ANTE TODO. AMPLITUD DE CABINA QUE EXCEDE LOS ESTÁNDARES DE LA INDUSTRIA.

Pantalla inteligente mejorada



El panel de instrumentos está instalado frente a la caja de la consola derecha. Verificación sencilla de todos los sistemas críticos con indicadores fáciles de leer.

Pedal de desplazamiento sigiloso y reposapiés



Paneles de control de fácil acceso



Los interruptores y otros controles esenciales se encuentran cerca del operador. Esto ayuda a mantener el movimiento del operador al mínimo, mejorando el control con menos fatiga del operador.

Cabina espaciosa con excelente visibilidad



La cabina es espaciosa y está diseñada ergonómicamente con bajo nivel de ruido y buena visibilidad. Una ventana frontal con vista completa y grandes ventanas traseras y laterales brindan una excelente visibilidad en todas las direcciones.

Joystick altamente sensible y entrada fácil



Las nuevas empuñaduras de joystick para un control preciso se han equipado con interruptores dobles.

- Izquierdo: Desaceleración con un solo toque
- Derecho: Bocina/Opcional

Espacio operativo amplio y cómodo



Todos los controles están diseñados y colocados de acuerdo con las últimas investigaciones ergonómicas. También se han agregado pilares reforzados para una mayor rigidez de la cabina.



SERVICIO Y FÁCIL MANTENIMIENTO

Nueva cabina para mayor comodidad.

Bajo nivel de ruido, bajas vibraciones y diseño ergonómico que hacen que el espacio de la cabina sea más cómodo y agradable. Con un enfoque en la seguridad y conveniencia de los operadores, la serie HX permite una inspección rápida y segura del equipo en cualquier momento y en cualquier lugar, proporcionando un entorno óptimo para que los operadores trabajen.



HiMATE Option

CONVENIENTE, FÁCIL Y VALIOSO

Hi MATE, el sistema de gestión remota desarrollado recientemente por Hyundai, que implementa tecnología de satélite GPS para proporcionar a los clientes el más alto nivel de servicio y soporte de productos disponible. Hi MATE permite a los usuarios evaluar de forma remota el rendimiento de la máquina, acceder a información de diagnóstico y verificar la ubicación de la máquina con solo tocar un botón.

BENEFICIOS



Aumentar la productividad

Le ayuda a operar máquinas de manera eficiente. Puede comprobar la diferencia entre las horas totales del motor y las horas de funcionamiento reales. Vea qué tan productivas son sus máquinas y planifique las soluciones necesarias para ahorrar costos. Hi MATE ofrece información de trabajo, como horas de funcionamiento / inactividad, consumo de combustible y tasa.



Monitoreo conveniente y fácil

Monitorear sus máquinas nunca ha sido más sencillo. Simplemente inicie sesión en el sitio web o la aplicación móvil de Hi MATE. Hi MATE le permite ver sus máquinas cuando y donde quiera que esté.



Seguridad

Proteja sus máquinas contra robos o usos no autorizados con Hi MATE. Si la máquina se mueve fuera del límite de la geovalla, recibirá alertas

Componentes del motor de fácil mantenimiento



El sistema de refrigeración se proporciona para un funcionamiento óptimo, lo que garantiza una mayor vida útil del motor y los componentes hidráulicos. El servicio del motor y el sistema hidráulico se simplifica considerablemente debido a la accesibilidad total

Caja de control eléctrico centralizado y conjunto de filtro de aire de fácil sustitución



La caja de control eléctrico y el filtro de aire están centralizados en uno o el mismo compartimento para facilitar el mantenimiento.

Cubierta lateral de oscilación izquierda y derecha tipo abierta



El fácil acceso a los componentes vitales brinda una vista sin restricciones de los componentes, lo que permite un fácil mantenimiento y reparación.

ESPECIFICACIONES

MOTOR			
Fabricante / Modelo		Hyundai 6BTAA-5.9 (HM5.9)	
Tipo		Refrigerado por agua, diésel de 4 ciclos, 6 cilindros en línea, inyección directa, turboalimentado, refrigerado por aire de carga, bajas emisiones	
Potencia nominal en caballos del volante	SAE	J1995 (gross)	148 HP (110 kW) a 2,000 rpm
		J1349 (net)	145 HP (108 kW) a 2,000 rpm
	DIN	6271/1 (gross)	150 PS (110 kW) a 2,000 rpm
		6271/1 (net)	147 PS (108 kW) a 2,000 rpm
Máx. torsión		64 kgf·m (463 lbf · pies) a 1,300 rpm	
Diámetro x carrera		102 X 120 mm (4" X 4,7")	
Desplazamiento del pistón		5,900 cc (360 in ³)	
Batteries		2 X 12 V X 100 Ah	
Motor de arranque		24 V, 4,5 kW	
Alternador		24 V, 70 Amp	

SISTEMA HIDRÁULICO	
BOMBA PRINCIPAL	
Tipo	Bombas de pistón de eje tándem de desplazamiento variable
Flujo máx.	2 X 222 l/min (58,6 US gpm / 48,4 UK gpm)
Sub-bomba para circuito piloto	Bomba de engranajes
Sistema de bomba de sensor cruzado y ahorro de combustible	

MOTORES HIDRÁULICOS	
Desplazamiento	Motor de pistones axiales de dos velocidades con válvula de freno y freno de estacionamiento
Oscilación	Motor de pistones axiales con freno automático

AJUSTE DE LA VÁLVULA DE ALIVIO	
Circuitos de implementación	350 kgf/cm ² (4,978 psi)
Desplazamiento	350 kgf/cm ² (4,978 psi)
Circuito de giro	265 kgf/cm ² (3,769 psi)
Circuito piloto	40 kgf/cm ² (568 psi)
Válvula de servicio	Instalado

CILINDROS HIDRÁULICOS	
No. de cilindro de diámetro X carrera	Pluma: 2-120 X 1,290 mm (4.7" X 50.8")
	Brazo: 1-140 X 1,510 mm (5.5" X 59.4")
	Cuchara: 1-120 X 1,055 mm (4.72" X 41.5")

ACCIONAMIENTOS Y FRENOS	
Método de conducción	Tipo totalmente hidrostático
Motor de accionamiento	Motor de pistones axiales, diseño en zapata interna
Sistema de reducción	Engranaje de reducción planetaria
Máx. fuerza de tracción	21,100 kgf (46,500 lbf)
Máx. velocidad de desplazamiento (alta / baja)	5.7 km/hr (3.54 mph) / 3.5 km/hr (2.17 mph)
Trepabilidad	35%(70 %)
Freno de mano	Disco húmedo múltiple

CONTROL	
Control piloto	Dos joysticks con una palanca de seguridad (LH): Balanceo y brazo, (RH): pluma y cucharón (ISO)
Viajar y dirigir	Dos palancas con pedales
Acelerador del motor	Eléctrico, tipo dial
Luces	Una luz montada en el brazo y otra en la caja de la batería

SISTEMA DE OSCILACION	
Motor de giro	Motor de pistones axiales de desplazamiento fijo
Reducción de oscilación	Reducción de engranajes planetarios
Lubricación de cojinetes de giro	Engrasado
Freno de oscilación	Disco húmedo múltiple
Velocidad de giro	12.2 rpm

CAPACIDAD DE REFRIGERANTE Y LUBRICANTE			
	liter	US gal	UK gal
Tanque de combustible	340	89.8	74.8
Refrigerante del motor	20	5.3	4.4
Aceite de motor	24	6.3	5.3
Dispositivo de oscilación	5	1.3	1.1
Mando final (cada uno)	6	1.6	1.3
Sistema hidráulico (incluido el tanque)	275	72.6	60.5
Tanque hidráulico	160	42.3	35.2

*():option

CHASIS		
El bastidor central tipo X-leg está soldado integralmente con bastidores de riel de sección en caja reforzados. El tren de rodaje incluye rodillos lubricados, ruedas locas, ajustadores de cadenas con resortes y ruedas dentadas que absorben los impactos, y una cadena de cadenas con zapatas de garra doble o triple.		
Modelo	HX210S	HX220S
Marco central	Tipo de pierna en X	Tipo de pierna en X
Marco de pista	Tipo de caja pentagonal	Tipo de caja pentagonal
No. de zapatas en cada lado	46 EA	49 EA
No. de rodillos portadores en cada lado	2 EA	2 EA
No de rodillos de seguimiento en cada lado	7 EA	9 EA
No. de protectores de riel en cada lado	1 EA	2 EA

PESO OPERATIVO (APROXIMADO)	
Peso operativo, que incluye pluma de 5680 mm (18' 8"), brazo de 2920 mm (9' 7"), cuchara SAE colmada de 0,92 m ³ (1,20 yd ³), lubricante, refrigerante, tanque de combustible lleno, tanque hidráulico lleno y todos los equipos estándar .	
MAJOR COMPONENT WEIGHT	
Estructura superior	5,600 kg (12,350 lb)
Contrapeso	3,600 kg (7,937 lb)
Pluma (con cilindro de brazo)	1,950 kg (4,300 lb)

PESO OPERATIVO				
Zapatas		Peso operativo		Presión sobre el suelo
Tipo	Ancho mm (in)	kg (lb)		kgf/cm ² (psi)
Garra triple	600 (24")	HX210S	20,830 (45,920)	0.48 (6.81)
		HX220S	21,260 (46,870)	0.45 (6.45)
	700 (28")	HX220S	21,750 (47,950)	0.40 (5.66)
		HX210S	21,380 (47,140)	0.42 (5.99)
	800 (32")	HX210S	22,040 (48,590)	0.35 (5.02)
		HX220S	22,040 (48,590)	0.35 (5.02)

GUÍA DE SELECCIÓN DE CUCHARAS Y FUERZA DE EXCAVACIÓN

BUCKETS

Todos los cangilones están soldados con acero de alta resistencia.

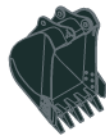

0.92 (1.20)



1.10 (1.44)
1.20 (1.57)



⊙ 0.87 (1.14)
⊙ 1.20 (1.57)



◆ 0.90 (1.18)

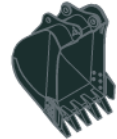

★ 0.52 (0.68)

SAE heaped m³ (yd³)

Capacidad m ³ (yd ³)			Ancho mm (in)	Peso kg (lb)	Diente EA	Recomendación mm (ft-in)						
						5,680 (18' 8") Pluma	5,680 (18' 8") Pluma	5,680 (18' 8") Pluma	5,680 (18' 8") Pluma	5,680 (18' 8") Pluma	5,680 (18' 8") Pluma	8,200 (26' 11") Pluma
Type	SAE heaped	CECE heaped				3.6 ton CWT			4.2 ton CWT			5.3 ton CWT
						2,000 (6' 7") Brazo	2,400 (7' 10") Brazo	2,920 (9' 7") Brazo	2,000 (6' 7") Brazo	2,400 (7' 10") Brazo	2,920 (9' 7") Brazo	6,300 (20' 8") Brazo
HX210S	0.92 (1.20)	0.80 (1.05)	1,080 (42.5")	725 (1,600)	5	●	○	■	●	●	○	-
	1.10 (1.44)	0.96 (1.26)	1,320 (52.0")	830 (1,830)	5	■	■	▲	○	■	■	-
	1.20 (1.57)	1.00 (1.31)	1,330 (52.4")	810 (1,790)	5	■	▲	▲	○	■	▲	-
	◆ 0.90 (1.18)	0.80 (1.05)	1,080 (42.5")	830 (1,830)	5	●	○	■	●	●	○	-
	⊙ 0.87 (1.14)	0.75 (0.98)	1,140 (44.9")	900 (1,980)	5	●	○	■	●	●	○	-
HX220S	⊙ 1.20 (1.57)	1.00 (1.31)	1,410 (55.5")	1,030 (2,270)	5	■	▲	x	■	■	▲	-
	0.92 (1.20)	0.80 (1.05)	1,080 (42.5")	725 (1,600)	5	●	●	○	●	●	●	-
	1.10 (1.44)	0.96 (1.26)	1,320 (52.0")	830 (1,830)	5	○	○	■	●	○	■	-
	1.20 (1.57)	1.00 (1.31)	1,330 (52.4")	810 (1,790)	5	○	■	▲	○	○	■	-
	◆ 0.90 (1.18)	0.80 (1.05)	1,080 (42.5")	830 (1,830)	5	●	●	○	●	●	●	-
	⊙ 0.87 (1.14)	0.75 (0.98)	1,140 (44.9")	900 (1,980)	5	●	●	○	●	●	●	-
⊙ 1.20 (1.57)	1.00 (1.31)	1,410 (55.5")	1,030 (2,270)	5	■	■	▲	○	■	■	-	
★ 0.52 (0.68)	0.45 (0.59)	935 (36.8")	460 (1,010)	5	-	-	-	-	-	-	▲	

◆ Cuchara de servicio pesado

⊙ Cuchara de servicio pesado para rocas

★ Cuchara de largo alcance

● : Aplicable para materiales con densidad de 2,100 kg/m³ (3,500 lb/yd³) o menos

○ : Aplicable para materiales con densidad de 1,800 kg/m³ (3,000 lb/yd³) o menos

■ : Aplicable para materiales con densidad de 1,500 kg/m³ (2,500 lb/yd³) o menos

▲ : Aplicable para materiales con densidad de 1,200 kg/m³ (2,000 lb/yd³) o menos

- : No recomendado

ACCESORIO

5.68 m (18' 8"), 8.20 m (26' 11") Plumas y Hay brazos disponibles de 2.0 m (6' 7"), 2.4m (7' 10"), 2.92 m (9' 7"), 6.3 m (20' 8") .

PLUMAS Y HAY BRAZOS DISPONIBLES DE

Pluma	Longitud	mm (ft.in)	5,680 (18' 8")			8,200 (26' 11")
	Peso	kg (lb)	1,950 (4,300)			2,350 (5,180)
Brazo	Longitud	mm (ft.in)	2,000 (6' 7")	2,400 (7' 10")	2,920 (9' 7")	6,300 (20' 8")
	Peso	kg (lb)	975 (2,150)	1,045 (2,300)	1,095 (2,410)	1,330 (2,930)
Fuerza de excavación de la cuchara	SAE	kN	133.4 [144.8]	133.4 [144.8]	133.4	72.6
		kgf	13,600 [14,770]	13,600 [14,770]	13,600	7,400
		lbf	29,980 [32,550]	29,980 [32,550]	29,980	16,310
	ISO	kN	152.0 [165.0]	152.0 [165.0]	152.0	83.4
		kgf	15,500 [16,830]	15,500 [16,830]	15,500	8,500
		lbf	34,170 [37,100]	34,170 [37,100]	34,170	18,740
Fuerza de empuje de brazos	SAE	kN	144.2 [156.5]	119.6 [129.9]	102.0	49.0
		kgf	14,700 [15,960]	12,200 [13,250]	10,400	5,000
		lbf	32,410 [35,190]	26,900 [29,210]	22,930	11,020
	ISO	kN	151.0 [164.0]	125.5 [136.3]	106.9	50.0
		kgf	15,400 [16,720]	12,800 [13,900]	10,900	5,100
		lbf	33,950 [36,860]	28,220 [30,640]	24,030	11,240

Nota: El peso de la pluma incluye el cilindro del brazo, las tuberías y el pasador.
El peso del brazo incluye el cilindro de la cuchara, el varillaje y el pasador

DIMENSIONES Y RANGO OPERATIVO

HX210S/HX220S DIMENSIONES

Pluma de 5.68 m (18' 8") y brazo de 2.0 m (6' 7"), 2.4 m (7' 10"), 2.92 m (9' 7")

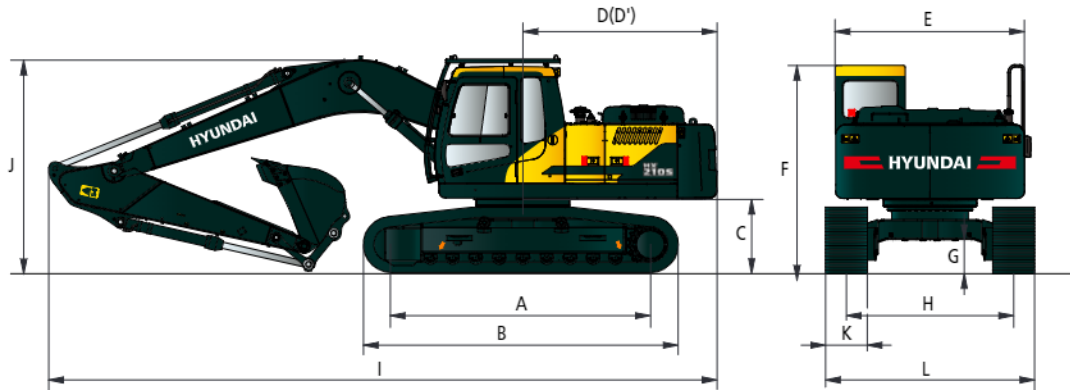

Unidad : mm (ft - in)

Modelo	HX210S	HX220S
A Distancia del volteador	3,360 (11' 0")	3,650 (12' 0")
B Longitud total de la oruga	4,170 (13' 8")	4,440 (14' 7")
C Distancia al suelo del contrapeso	1,060 (3' 6")	1,060 (3' 6")
D Radio de giro de la cola	2,845 (9' 4")	2,845 (9' 4")
D' Longitud trasera	2,770 (9' 1")	2,770 (9' 1")
E Ancho total de la estructura superior	2,700 (8' 10")	2,700 (8' 10")
F Altura total de la cabina	3,000 (9' 10")	3,000 (9' 10")
G Distancia mín. del piso	470 (1' 7")	470 (1' 7")
H Ancho de vía	2,200 (7' 3")	2,390 (7' 10")

Longitud de la pluma	5,680 (18' 8")		
Largo del brazo	2,000 (6' 7")	2,400 (7' 10")	2,920 (9' 7")
I Longitud total	9,650 (31' 8")	9,570 (31' 5")	9,530 (31' 3")
J Altura total de la pluma	3,200 (10' 6")	3,110 (10' 2")	3,030 (9' 10")

HX210S

K Ancho de la zapata de oruga	Tipo	Garra triple	
	Ancho	600 (24")	800 (32")
L Ancho promedio	2,800 (9' 2")		3,000 (9' 10")

HX220S

K Ancho de la zapata de oruga	Tipo	Garra triple		
	Ancho	600 (24")	700 (28")	800 (32")
L Ancho promedio	2,990 (9' 10")		3,090 (10' 2")	3,190 (10' 6")

HX210S/HX220S RANGO OPERATIVO

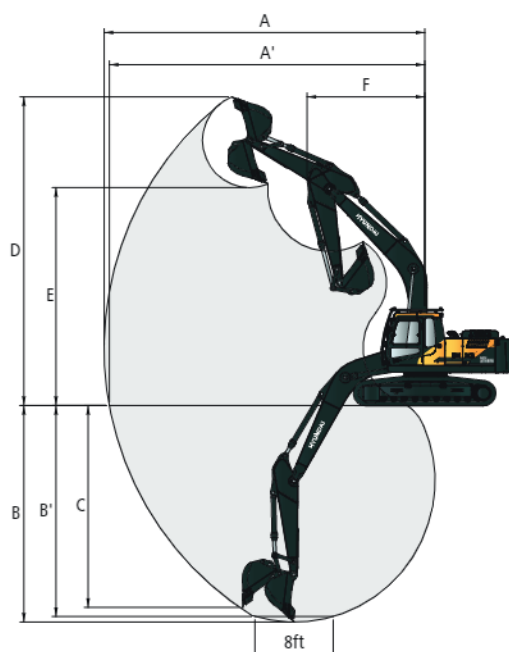

Unidad : mm (ft - in)

Modelo	HX210S	HX220S
Longitud de la pluma	5,680 (18' 8")	5,680 (18' 8")
Largo del brazo	2,920 (9' 7")	2,920 (9' 7")
A Alcance máx. de excavación	9,980 (32' 9")	9,980 (32' 9")
A' Alcance máx. de excavación en el suelo	9,820 (32' 3")	9,820 (32' 3")
B Profundidad máx. de excavación	6,730 (22' 1")	6,730 (22' 1")
B' Profundidad máx. de excavación (8' Level)	6,560 (21' 6")	6,560 (21' 6")
C Profundidad máx. de excavación de pared vertical	6,280 (20' 7")	6,280 (20' 7")
D Altura máx. de excavación	9,600 (31' 6")	9,600 (31' 6")
E Altura máx. de descarga	6,780 (22' 3")	6,780 (22' 3")
F Radio mín. de giro	3,740 (12' 3")	3,740 (12' 3")

HX220S DIMENSIONES DE LARGO ALCANCE

Pluma de 8.2 m (26' 11") y brazo de 6.3 m (20' 8")

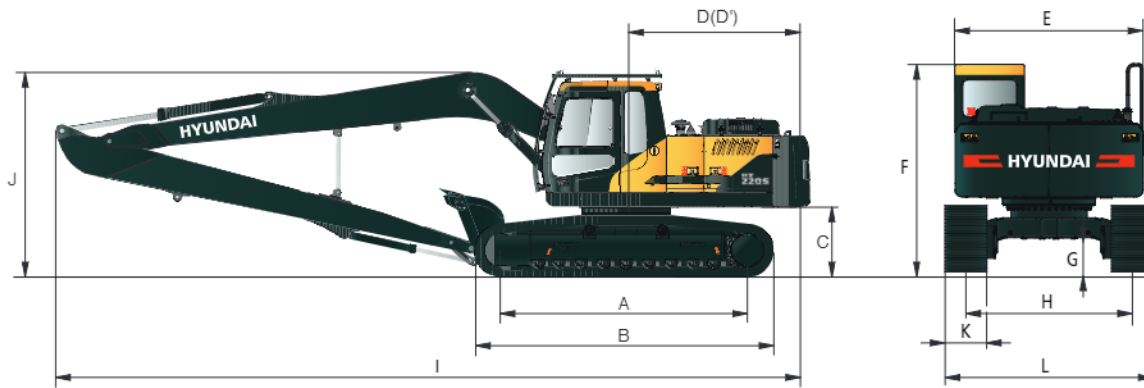

Unidad : mm (ft · in)

A	Distancia del volteador	3,650 (12' 0")
B	Longitud total de la oruga	4,440 (14' 7")
C	Distancia al suelo del contrapeso	1,060 (3' 6")
D	Radio de giro de la cola	2,845 (9' 4")
D'	Longitud trasera	2,770 (9' 1")
E	Ancho total de la estructura superior	2,700 (8' 10")
F	Altura total de la cabina	3,000 (9' 10")
G	Distancia mín. del piso	470 (1' 7")
H	Ancho de vía	2,390 (7' 10")

	Longitud de la pluma	8,200 (26' 11")
	Largo del brazo	6,300 (20' 8")
I	Longitud total	12,030 (39' 6")
J	Altura total de la pluma	3,280 (10' 9")
K	Ancho de la zapata de oruga	800 (32")
L	Ancho promedio	3,190 (10' 6")

HX220S RANGO OPERATIVO DE LARGO ALCANCE

Unidad : mm (ft · in)

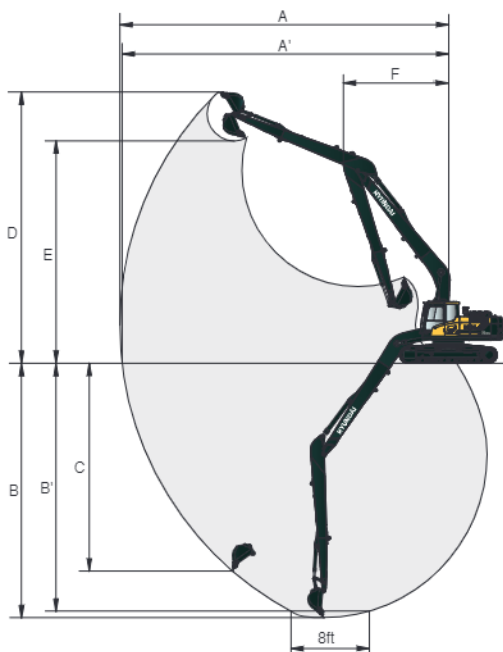











	Longitud de la pluma	8,200 (26' 11")
	Largo del brazo	6,300 (20' 8")
A	Alcance máx. de excavación	15,220 (50' 0")
A'	Alcance máx. de excavación en el suelo	15,120 (49' 7")
B	Profundidad máx. de excavación	11,760 (38' 7")
B'	Profundidad máx. de excavación (8' Level)	11,650 (38' 3")
C	Profundidad máx. de excavación de pared vertical	9,610 (31' 6")
D	Altura máx. de excavación	12,550 (41' 2")
E	Altura máx. de descarga	10,280 (33' 8")
F	Radio mín. de giro	4,870 (16' 0")

CAPACIDAD DE LEVANTAMIENTO











 Calificación al frente  Clasificación por encima o 360 grados

HX210S DIMENSIONES

Pluma de 5.68 m (18' 8"), brazo de 2.00 m (6' 7") equipado con garra triple de 600 mm (24") zapata y contrapeso de 3,600 kg











Altura del punto de carga m (ft)	Radio del punto de elevación								En máx. alcance		
	3.0m (9.8ft)		4.5m (14.8ft)		6.0m (19.7ft)		7.5m (24.6ft)		Capacidad	Alcance	
											m (ft)
7.5m 24.6ft	kg								*5,710	*5,710	5.00
	lb								*12,590	*12,590	(16.4)
6.0m 19.7ft	kg				*5,450	4,330			*5,520	3,920	6.35
	lb				*12,020	9,550			*12,170	8,640	(20.8)
4.5m 14.8ft	kg		*6,890	6,510	*5,800	4,200			4,900	3,170	7.14
	lb		*15,190	14,350	*12,790	9,260			10,800	6,990	(23.4)
3.0m 9.8ft	kg		*8,680	5,970	6,260	3,990	4,440	2,860	4,400	2,830	7.55
	lb		*19,140	13,160	13,800	8,800	9,790	6,310	9,700	6,240	(24.8)
1.5m 4.9ft	kg				6,040	3,790	4,360	2,780	4,240	2,710	7.64
	lb				13,320	8,360	9,610	6,130	9,350	5,970	(25.1)
0.0m 0.0ft	kg		9,190	5,450	5,910	3,670			4,370	2,770	7.43
	lb		20,260	12,020	13,030	8,090			9,630	6,110	(24.4)
-1.5m -4.9ft	kg		9,210	5,460	5,900	3,660			4,880	3,080	6.88
	lb		20,300	12,040	13,010	8,070			10,760	6,790	(22.6)
-3.0m -9.8ft	kg	*12,380	10,760	*9,130	5,600				6,190	3,880	5.90
	lb	*27,290	23,720	*20,130	12,350				13,650	8,550	(19.4)
-4.5m -14.8ft	kg										
	lb										

Pluma de 5.68 m (18' 8"), brazo de 2.40 m (7' 10") equipado con garra triple de 600 mm (24") zapata y contrapeso de 3,600 kg

Altura del punto de carga m (ft)	Radio del punto de elevación								En máx. alcance		
	3.0m (9.8ft)		4.5m (14.8ft)		6.0m (19.7ft)		7.5m (24.6ft)		Capacidad	Alcance	
											m (ft)
7.5m 24.6ft	kg								*5,080	4,920	5.58
	lb								*11,200	10,850	(18.3)
6.0m 19.7ft	kg				*5,000	4,380			*4,620	3,500	6.82
	lb				*11,020	9,660			*10,190	7,720	(22.4)
4.5m 14.8ft	kg		*6,340	*6,340	*5,440	4,240	4,530	2,930	4,480	2,890	7.55
	lb		*13,980	*13,980	*11,990	9,350	9,990	6,460	9,880	6,370	(24.8)
3.0m 9.8ft	kg		*8,140	6,060	*6,230	4,010	4,450	2,860	4,060	2,600	7.94
	lb		*17,950	13,360	*13,730	8,840	9,810	6,310	8,950	5,730	(26.1)
1.5m 4.9ft	kg		9,390	5,620	6,040	3,790	4,340	2,760	3,920	2,490	8.03
	lb		20,700	12,390	13,320	8,360	9,570	6,080	8,640	5,490	(26.3)
0.0m 0.0ft	kg		9,160	5,420	5,880	3,650	4,270	2,690	4,020	2,540	7.83
	lb		20,190	11,950	12,960	8,050	9,410	5,930	8,860	5,600	(25.7)
-1.5m -4.9ft	kg	*10,830	10,370	9,130	5,390	5,840	3,610		4,430	2,790	7.31
	lb	*23,880	22,860	20,130	11,880	12,870	7,960		9,770	6,150	(24.0)
-3.0m -9.8ft	kg	*13,260	10,570	9,250	5,500	5,930	3,680		5,420	3,400	6.40
	lb	*29,230	23,300	20,390	12,130	13,070	8,110		11,950	7,500	(21.0)
-4.5m -14.8ft	kg			*7,160	5,790				*6,330	5,180	4.89
	lb			*15,790	12,760				*13,960	11,420	(16.0)

HX220S DIMENSIONES











Pluma de 5.68 m (18' 8"), brazo de 2.00 m (6' 7") equipado con garra triple de 600 mm (24") zapata y contrapeso de 3,600 kg

Altura del punto de carga m (ft)	Radio del punto de elevación								En máx. alcance		
	3.0m (9.8ft)		4.5m (14.8ft)		6.0m (19.7ft)		7.5m (24.6ft)		Capacidad	Alcance	
											m (ft)
7.5m 24.6ft	kg								*5,710	*5,710	5.00
	lb								*12,590	*12,590	(16.4)
6.0m 19.7ft	kg				*5,450	4,820			*5,520	4,370	6.35
	lb				*12,020	10,630			*12,170	9,630	(20.8)
4.5m 14.8ft	kg		*6,880	*6,880	*5,800	4,690			5,520	3,550	7.14
	lb		*15,170	*15,170	*12,790	10,340			12,170	7,830	(23.4)
3.0m 9.8ft	kg		*8,680	6,730	*6,530	4,470	5,010	3,200	4,960	3,170	7.55
	lb		*19,140	14,840	*14,400	9,850	11,050	7,050	10,930	6,990	(24.8)
1.5m 4.9ft	kg				6,860	4,270	4,930	3,120	4,800	3,040	7.64
	lb				15,120	9,410	10,870	6,880	10,580	6,700	(25.1)
0.0m 0.0ft	kg		*10,510	6,190	6,730	4,150			4,950	3,120	7.43
	lb		*23,170	13,650	14,840	9,150			10,910	6,880	(24.4)
-1.5m -4.9ft	kg		*10,220	6,210	6,720	4,140			5,530	3,470	6.88
	lb		*22,530	13,690	14,820	9,130			12,190	7,650	(22.6)
-3.0m -9.8ft	kg	*12,380	*12,380	*9,130	6,350				*6,670	4,360	5.91
	lb	*27,290	*27,290	*20,130	14,000				*14,700	9,610	(19.4)
-4.5m -14.8ft	kg										
	lb										

1 | La capacidad de elevación se basa en ISO 10,567. | 2 | La capacidad de elevación de la serie Robex no supera el 75% de la carga de vuelco con la máquina en suelo firme y nivelada o el 87% de la capacidad hidráulica total. | 3 | El punto de elevación es un pasador de montaje de pivote de la cuchara sobre el brazo (sin masa de la cuchara). | 4 | (*) indica carga limitada por capacidad hidráulica.

















HX220S DIMENSIONES

Pluma de 5.68 m (18' 8"), brazo de 2.40 m (7' 10") equipado con garra triple de 600 mm (24") zapata y contrapeso de 3,600 kg

Altura del punto de carga m (ft)	Lift-Point Radius								En máx. alcance			
	3.0m (9.8ft)		4.5m (14.8ft)		6.0m (19.7ft)		7.5m (24.6ft)		Capacidad		Alcance	
											m (ft)	
7.5m 24.6ft	kg									*5,080	*5,080	5.58
	lb									*11,200	*11,200	(18.3)
6.0m 19.7ft	kg					*5,000	4,870			*4,620	3,910	6.81
	lb					*11,020	10,740			*10,190	8,620	(22.4)
4.5m 14.8ft	kg			*6,340	*6,340	*5,440	4,720	*4,990	3,280	*4,490	3,240	7.55
	lb			*13,980	*13,980	*11,990	10,410	*11,000	7,230	*9,900	7,140	(24.8)
3.0m 9.8ft	kg			*8,130	6,830	*6,220	4,490	5,020	3,200	*4,580	2,920	7.94
	lb			*17,920	15,060	*13,710	9,900	11,070	7,050	*10,100	6,440	(26.1)
1.5m 4.9ft	kg			*9,700	6,370	6,870	4,260	4,910	3,100	4,430	2,810	8.03
	lb			*21,380	14,040	15,150	9,390	10,820	6,830	9,770	6,190	(26.3)
0.0m 0.0ft	kg			*10,400	6,170	6,710	4,120	4,840	3,040	4,550	2,870	7.83
	lb			*22,930	13,600	14,790	9,080	10,670	6,700	10,030	6,330	(25.7)
-1.5m -4.9ft	kg	*10,820	*10,820	*10,330	6,140	6,660	4,080			5,020	3,140	7.31
	lb	*23,850	*23,850	*22,770	13,540	14,680	8,990			11,070	6,920	(24.0)
-3.0m -9.8ft	kg	*13,260	12,250	*9,500	6,250	6,750	4,160			6,160	3,830	6.41
	lb	*29,230	27,010	*20,940	13,780	14,880	9,170			13,580	8,440	(21.0)
-4.5m -14.8ft	kg			*7,160	6,550					*6,330	5,840	4.89
	lb			*15,790	14,440					*13,960	12,870	(16.0)

HX220S DIMENSIONES DE LARGO ALCANCE

Pluma de 8.2 m (26' 11"), brazo de 6.3 m (20' 8") equipado con garra triple de 800 mm (32") zapata y contrapeso de 5,300 kg (11,690 lb)

Altura del punto de carga m (ft)	Lift-Point Radius										En máx. alcance												
	1.5m (4.9ft)		3.0m (9.8ft)		4.5m (14.8ft)		6.0m (19.7ft)		7.5m (24.6ft)		9.0m (29.5ft)		10.5m (34.4ft)		12.0m (39.4ft)		13.5m (44.3ft)		Capacidad		Alcance		
																				m (ft)			
10.5m 34.4ft	kg																			*900	*900	10.88	
	lb																				*1,980	*1,980	(35.7)
9.0m 29.5ft	kg																				*850	*850	11.94
	lb																				*1,870	*1,870	(39.2)
7.5m 24.6ft	kg																				*820	*820	12.73
	lb																				*1,810	*1,810	(41.8)
6.0m 19.7ft	kg																				*820	*820	13.31
	lb																				*1,810	*1,810	(43.7)
4.5m 14.8ft	kg																				*1,080	*1,080	13.70
	lb																				*2,380	*2,380	(45.0)
3.0m 9.8ft	kg																				*860	*860	13.92
	lb																				*1,900	*1,900	(45.7)
1.5m 4.9ft	kg			*2,840	*2,840	*6,410	*6,410	*4,540	*4,540	*3,600	*3,600	*3,050	2,800	*2,700	2,180	*2,470	1,730	*1,520	1,380	*910	*910	13.97	
	lb			*6,260	*6,260	*14,130	*14,130	*10,010	*10,010	*7,940	*7,940	*6,720	6,170	*5,950	4,810	*5,450	3,810	*3,350	3,040	*2,010	*2,010	(45.8)	
0.0m 0.0ft	kg			*2,450	*2,450	*6,310	*6,310	*5,340	4,570	*4,120	3,380	*3,400	2,600	*2,950	2,060	*2,640	1,650	*1,500	1,330	*980	*980	13.85	
	lb			*5,400	*5,400	*13,910	*13,910	*11,770	10,080	*9,080	7,450	*7,500	5,730	*6,500	4,540	*5,820	3,640	*3,310	2,930	*2,160	*2,160	(45.5)	
-1.5m -4.9ft	kg	*2,020	*2,020	*3,010	*3,010	*5,640	*5,640	*5,920	4,250	*4,540	3,160	*3,710	2,450	*3,160	1,950	2,640	1,580	*1,200	*1,200	*1,080	*1,080	13.57	
	lb	*4,450	*4,450	*6,640	*6,640	*12,430	*12,430	*13,050	9,370	*10,010	6,970	*8,180	5,400	*6,970	4,300	5,820	3,480	*2,650	*2,650	*2,380	*2,380	(44.5)	
-3.0m -9.8ft	kg	*2,900	*2,900	*3,830	*3,830	*6,080	*6,080	*6,270	4,080	*4,830	3,010	3,910	2,340	3,140	1,880	2,600	1,540			*1,220	*1,220	13.11	
	lb	*6,390	*6,390	*8,440	*8,440	*13,400	*13,400	*13,820	8,990	*10,650	6,640	8,620	5,160	6,920	4,140	5,730	3,400			*2,690	*2,690	(43.0)	
-4.5m -14.8ft	kg	*3,820	*3,820	*4,830	*4,830	*7,050	6,110	*6,400	4,020	*4,970	2,950	3,850	2,290	3,110	1,850	*2,410	1,530			*1,420	*1,420	12.45	
	lb	*8,420	*8,420	*10,650	*10,650	*15,540	13,470	*14,110	8,860	*10,960	6,500	8,490	5,050	6,860	4,080	*5,310	3,370			*3,130	*3,130	(40.9)	
-6.0m -19.7ft	kg	*4,830	*4,830	*6,000	*6,000	*8,460	6,210	*6,300	4,050	*4,940	2,950	3,860	2,300	3,130	1,860					*1,750	1,650	11.56	
	lb	*10,650	*10,650	*13,230	*13,230	*18,650	13,690	*13,890	8,930	*10,890	6,500	8,510	5,070	6,900	4,100					*3,860	3,640	(37.9)	
-7.5m -24.6ft	kg	*5,980	*5,980	*7,440	*7,440	*7,880	6,400	*5,940	4,160	*4,690	3,030	*3,780	2,370							*2,330	1,980	10.37	
	lb	*13,180	*13,180	*16,400	*16,400	*17,370	14,110	*13,100	9,170	*10,340	6,680	*8,330	5,220							*5,140	4,370	(34.0)	
-9.0m -29.5ft	kg			*9,320	*9,320	*6,820	6,700	*5,210	4,360	*4,070	3,200									*3,240	2,620	8.77	
	lb			*20,550	*20,550	*15,040	14,770	*11,490	9,610	*8,970	7,050									*7,140	5,780	(28.8)	
-10.5m -34.4ft	kg																						
	lb																						

1 | La capacidad de elevación se basa en ISO 10,567. | 2 | La capacidad de elevación de la serie Robex no supera el 75% de la carga de vuelco con la máquina en suelo firme y nivelada o el 87% de la capacidad hidráulica total. | 3 | El punto de elevación es un pasador de montaje de pivote de la cuchara sobre el brazo (sin masa de la cuchara). | 4 | (*) indica carga limitada por capacidad hidráulica.

ESTANDAR / OPCIÓN

MOTOR	STD	OPT
Hyundai 6BTAA-5,9 (HM5,9)	●	
SISTEMA HIDRÁULICO		
Modo de 3 potencias, 2 operaciones, modo de usuario	●	
Control de potencia variable	●	
Ralentí automático del motor	●	
CABINA E INTERIOR		
CABINA ESTÁNDAR ISO		
Limpiaparabrisas tipo levantamiento	●	
Reproductor Radio/USB		●
Tomacorriente de 12 voltios (convertidor de 24 V CC a 12 V CC)	●	
Bocina eléctrica	●	
Cabina de acero para todo tipo de clima con visibilidad de 360 °	●	
Ventana delantera deslizante abatible	●	
Ventana lateral deslizante (LH)	●	
Puerta con cerradura	●	
Compartimento de almacenamiento y cenicero	●	
Parasol	●	
Cerraduras de puerta y cabina, una llave	●	
Asiento con suspensión mecánica	●	
Joystick deslizable operado por piloto	●	
Luces de cabina		●
Cubierta de acero para techo de cabina	●	
CONTROL CLIMÁTICO AUTOMÁTICO		
Aire acondicionado y calentador	●	
Dispositivo anti hielo	●	
Ayuda de arranque (calentador de rejilla de aire) para clima frío	●	
SEGUIMIENTO CENTRALIZADO		
Velocidad del motor o cuentakilómetros parcial / acel.	●	
Indicador de temperatura del refrigerante del motor	●	
Potencia máxima	●	
Baja velocidad / Alta velocidad	●	
Ralentí automático	●	
Obstrucción del filtro de aire	●	
Indicadores	●	
Indicador de nivel de combustible	●	
Indicador de temperatura del aceite hydr.	●	
Calentador de combustible	●	
Advertencias	●	
Error de comunicación	●	
Batería baja	●	
Reloj	●	
FOPS DE CABINA (ISO 10262) NIVEL 2		
FOPS (Estructura de protección contra la caída de objetos) · ISO 10262 Nivel 2	Protector frontal y superior	●

SEGURIDAD	STD	OPT
Interrupción principal de batería	●	
Dos luces operación delanteras (1 montada en la pluma, 1 montada en el bastidor delantero)	●	
Alarma de recorrido		●
Lámpara de baliza		●
Freno de giro automático	●	
Sistema de sujeción de pluma	●	
Sistema de sujeción de brazos	●	
Dos espejos retrovisores exteriores	●	
ACCESORIO		
PLUMAS		
5,68m, 18' 8" Mono	●	
5,68m, 18' 8" Tarea pesada		●
8,20m, 26' 11" De largo alcance		●
BRAZOS		
2.00m, 6' 7"		●
2.40m, 7' 10"		●
2.92m, 9' 7"	●	
2,92m, 9' 7" Tarea pesada		●
6.30m, 20' 8"		●
OTROS		
Red de limpieza extraíble para el polvo para enfriador	●	
Tanque de depósito extraíble	●	
Pre filtro de combustible	●	
Calentador de combustible		●
Sistema de autodiagnóstico	●	
Hi MATE (sistema de gestión remota)		●
Baterías (2 x 12V x 100 AH)	●	
Bomba de llenado de combustible (35 L / min)		●
Kit de tubería de acción simple (disyuntor, etc.)		●
Acumulador para bajar equipos de trabajo	●	
Kit de herramientas		●
CONTRAPESO		
3.8 ton CWT	●	
4.2 ton CWT		●
5.3 ton CWT		●
CHASIS		
Marco inferior debajo de la cubierta (adicional)		●
Marco inferior debajo de la cubierta (normal)	●	
ZAPATAS		
Zapata triple garra (600mm, 24")	●	
Zapata triple garra (700mm, 28")		●
Zapata triple garra (800mm, 32")		●
Protección de riel de vía	●	

* El equipo estándar y opcional puede variar. Comuníquese con su concesionario Hyundai para obtener más información.

La máquina puede variar según los estándares internacionales.

* Las fotos pueden incluir accesorios y equipos opcionales que no están disponibles en su área.

* Los materiales y especificaciones están sujetos a cambios sin previo aviso.

* Todas las medidas imperiales alrededor de la libra o pulgada más cercana.